

## LÁMPARA DE EMERGENCIA

■ **LT-4860**



### DESCRIPCIÓN

Nuestras lámparas de emergencia LTUSA de código LT-4860 por su buena calidad, alto rendimiento de trabajo y garantía, son las más requeridas para proyectos públicos y privados. Además cuentan con una potencia de iluminación mayor a cualquier modelo que se distribuya en el mercado. Todos sus insumos son de primera calidad, y cuenta adicionalmente con Certificado de Operatividad, manual de instrucciones para su instalación, tarjeta de garantía, certificado de la UNI, y etiquetado de eficiencia y energía.

#### CARACTERÍSTICAS TÉCNICAS

Marca	LT USA
Alimentación	110 V - 240 VAC
Frecuencia	60 HZ
Tipo de batería	ÁCIDO SÓLIDO
Voltaje y capacidad (Batería)	6V 4.0AH
Autonomía de la batería	9 HRS.
Tipo de carga	AUTOMÁTICA
Tiempo de carga	20-24 HRS.
Interruptor de prueba	SÍ
Cantidad LED	48PCS SMD2835
Potencia	12W
Lúmen	1500 LM
Tiempo de vida LED	25,000 HRS.
Temperatura de color	6000k - 7500K
Carcasa ABS	PVC ALTO IMPACTO
Protección	SOBRECARGA Y SOBRECARGA
Grado de protección	IP42
Giro de faro	140°
Temperatura de trabajo	0°C-45°C
Tamaño del producto XLW	275x70x260 MM
PESO	1170 GR

### DIMENSIONES

**LED SMD 48**

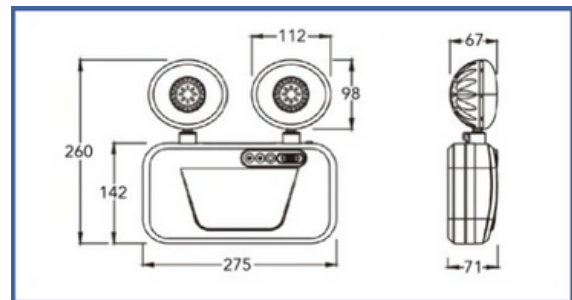

### Energía

